

Belangrijke veiligheidsvoorschriften

1. Lees deze voorschriften.
2. Bewaar deze voorschriften.
3. Neem alle waarschuwingen in acht.
4. Volg alle voorschriften.
5. Houd dit toestel uit de buurt van water.
6. Maak het enkel schoon met een droge doek.
7. Blokkeer de ventilatieopeningen niet. Installeer dit toestel volgens de voorschriften.
8. Stel dit toestel niet op in de buurt van welke warmtebron dan ook, zoals verwarmingselementen, roosters, fornuizen, kachels en zo meer (inclusief geluidsversterkers) wanneer deze warmte produceren.
9. Draag zorg voor de gepolariseerde stekker of aardingsstekker. Vermijd dat deze beschadigd raken, zodat uw veiligheid niet in het gedrang komt. Een gepolariseerde stekker heeft twee pinnetjes, waarvan het ene langer is dan het andere. Een aardingsstekker heeft twee pinnetjes en een derde tand. Het wijde pinnetje of de derde tand maken de stekker veiliger. Als de bijgeleverde stekker niet in uw stopcontact past, raadpleeg dan een elektricien om dit verouderd stopcontact te laten vervangen (Enkel voor exemplaren in de VS.)

10. Voorkom dat er over het elektrische snoer gewandeld wordt, of dat het gekneld raakt, vooral in de buurt van de stekker, het stopcontact en aan de plek waar het snoer het toestel verlaat.
11. Gebruik enkel hulpstukken/accessoires gespecificeerd door de producent.
12. Gebruik dit toestel enkel in combinatie met het wagentje, de standaard, de driepoot, de steun of de tafel die gespecificeerd werden door de producent, of die verkocht worden samen met het toestel. Indien u een wagentje gebruikt, wees dan voorzichtig wanneer u het wagentje met het toestel erop beweegt, om zo letsel te voorkomen als gevolg van omkantelen.
13. Ontkoppel dit toestel tijdens onweer met bliksem of wanneer het toestel langdurig in ongebruik is.
14. Raadpleeg steeds gekwalificeerde personen voor onderhoudsbeurten. Controle is nodig wanneer het toestel beschadigd is op welke manier dan ook, bijvoorbeeld bij beschadiging van het elektrisch snoer of van de stekker, bij het morsen van vloeistof, ook wanneer voorwerpen in het toestel zijn terechtgekomen of wanneer het toestel werd blootgesteld aan regen of vocht, gebrekkig functioneert of is gevallen.

15. Stel het toestel niet bloot aan regen of vocht, om zo brand of elektrische schokken te voorkomen.
16. Aan de onderkant van het toestel vindt u de symbolen voor electrocutiegevaar en Associated Graphical Symbol. (not sure if this is necessary for Dutch customers)
17. Het toestel mag niet blootgesteld worden aan druppels of spetters, noch mogen met vloeistof gevulde voorwerpen op het toestel geplaatst worden.

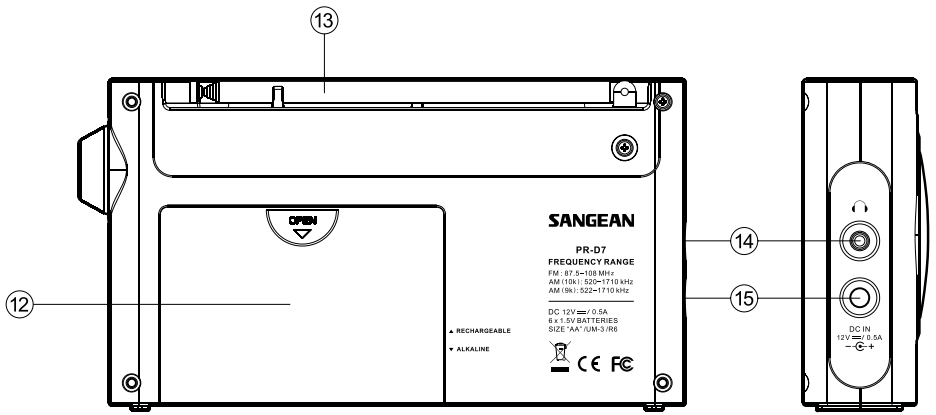
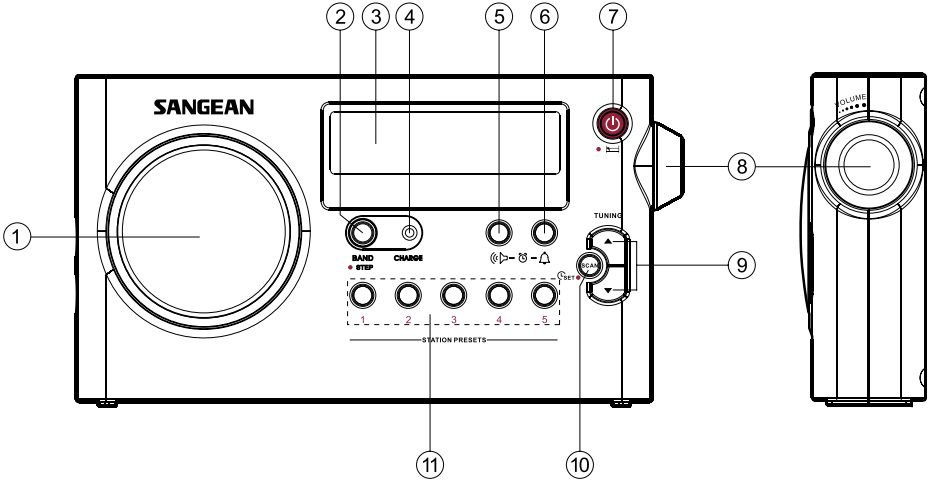
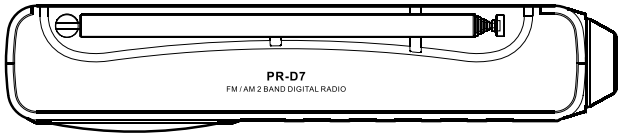

Bedieningsknoppen

- ① Luidspreker
- ② Frequentieband selectie
- ③ LCD Display
- ④ Indicatielampje batterijlader
- ⑤ Radioalarm
- ⑥ Zoemeralarm
- ⑦ Aan-/uitschakelaar
- ⑧ Volumeknop
- ⑨ Afstemtoetsen
- ⑩ Zenderscan en tijdsinsteller
- ⑪ Voorgeprogrammeerde zenders
- ⑫ Batterijvak
- ⑬ FM uitschuifbare antenne
- ⑭ Ingang voor hoofdtelefoon
- ⑮ Ingang voor gelijkstroom

NL

LCD Display

- A Frequentieband
- B Zenderfrequentie
- C Slaap- en sluimer functie
- D Uurinstelling
- E Klok
- F Zoemeralarm
- G Radioalarm
- H PM uurweergave
- I Frequentie-eenheid
- J Voorgeprogrammeerde zenders
- K Indicatielampje batterijsterkte

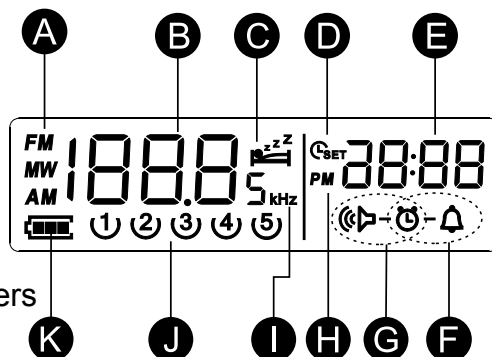

Gebruik met alkaline batterijen

1. Verwijder het batterijdeksel aan de achterzijde van het toestel door het deksel in de richting van de pijl te schuiven.
2. Plaats zes AA (UM3, LR6) alkaline batterijen in de lege vakken. Zorg ervoor dat de batterijen juist geplaatst worden, rekening houdende met hun polariteit, die ook aangegeven is in het batterijvak zelf.
3. Schuif de batterijschakelaar naar “alkaline” en plaats daarna het batterijdeksel terug.

Belangrijk:

Bij gebruik van alkaline batterijen, dient de batterijschakelaar op “alkaline” te staan, indien niet kan er serieuze schade ontstaan aan de batterijen of aan de radio.

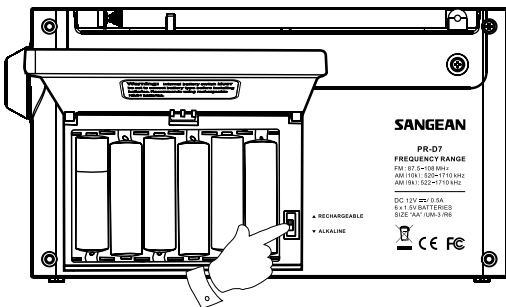

Indien zich verminderd vermogen, geluidsvervorming of hapering voordoen, is het mogelijk dat de batterijen moeten vervangen worden.

Het is aangeraden de batterijen te verwijderen uit de radio, indien deze gedurende een lange periode niet gebruikt wordt.

Voor een zuinig verbruik, raden wij aan de bijgeleverde wisselstroomadapter aan te wenden wanneer mogelijk, en werking op batterijen te beperken tot sporadisch en stand-by gebruik.

Indien u van plan bent extensief gebruik te maken van het toestel, is het aangeraden om herlaadbare batterijen te gebruiken.

Gebruik met herlaadbare batterijen

1. Verwijder het batterijdeksel aan de achterzijde van het toestel door het deksel in de richting van de pijl te schuiven.
2. Plaats 6 AA (UM3) alkaline batterijen in de lege vakken.
Zorg ervoor dat de batterijen juist geplaatst worden, rekening houdende met hun polariteit, die ook aangegeven is in het batterijvak zelf. Voor deze radio dienen herlaadbare batterijen van het type nikkel-metaalhydride (NiMH) gebruikt te worden.
3. Schuif de batterijschakelaar naar “herlaadbaar” (rechargable) en plaats daarna het batterijdeksel terug.
4. Steek de bijgeleverde wisselstroomadapter in de ingang voor gelijkstroom aan de linkerkant van de radio en steek de adapter in een standaard 13 A uitgangcontactdoos van de stroomvoorziening.
5. Indien het indicatielampje voor de batterijlader knippert, betekent dit dat de batterijen opgeladen worden. Het duurt ongeveer zeven uur om de batterijen volledig op te laden. Wanneer het indicatielampje niet langer knippert, zijn de batterijen opgeladen.

Belangrijk:

Bij gebruik van alkaline batterijen, dient de batterijschakelaar op “herlaadbaar” (rechargable) te staan. De batterijen kunnen enkel worden opgeladen wanneer de radio uitstaat en aangesloten is op de wisselstroomadapter.

6. Indien zich verminderd vermogen, geluidsvervorming of hapering voordoen, is het mogelijk dat de batterijen moeten vervangen worden. Het indicatielampje van de batterijlader zal aangaan wanneer de batterijen onvoldoende stroom bevatten om de radio te gebruiken.
7. Het is aangeraden de batterijen te verwijderen uit de radio, indien deze gedurende een lange periode niet gebruikt wordt.

Opmerking:

Houd er rekening mee dat de oplaadbare batterij een tijd van opladen en ontladen ondergaat, de batterijcapaciteit zal bij herhaald gebruik in de loop der tijd geleidelijk afnemen.

Het batterij-icoontje toont de resterende levensduur van de batterij op het LCD-scherm als de radio is ingeschakeld.

Bovendien is de berekening van de oplaadtijd op basis van de capaciteit van de oplaadbare batterij en de laadstroom van de oplader. De twee voorbeelden in de onderstaande tabel zijn alleen ter referentie.

PR-D7(p53)

Maat	Model	Capaciteit (mAh)	Laadstroom (mA)		Oplaadtijd (uren)	
AA	GP2700	2600	Ongeveer	350	Ongeveer	7.5
	GP1800	1800		350		5

Gebruik met de meegeleverde wisselstroomadapter

De meegeleverde wisselstroomadapter levert 12 Volt gelijkstroom en 500 mA; de middelste pin is de positieve pool.





1. Steek de adapterstekker in de ingang voor gelijkstroom aan de linkerkant van de radio.
2. Steek de adapter in een standaard 13 A uitgangskontakt doos van de stroomvoorziening. Zolang de adapter aangesloten is op enerzijds de radio en anderzijds de stroomvoorziening, worden de batterijen automatisch niet meer gebruikt.

NL

Wanneer de adapter aangesloten is op de radio maar niet op de stroomvoorziening, dan zal de radio op batterijen werken.

Het is best de wisselstroomadapter los te koppelen van de stroomvoorziening wanneer de radio niet gebruikt wordt.

Het uur instellen

1. Het uur kan ingesteld worden ongeacht of de radio aan- of uitstaat.
2. Op de display zal “ - : - - ” verschijnen nadat batterijen in het toestel geplaatst werden of nadat de radio aangesloten werd op de stroomvoorziening.
3. Druk op de  knop en houd deze langer dan twee seconden ingedrukt. Op de display zal het icoontje om het uur in te stellen  gaan knipperen, evenals de cijfers van de digitale klok, waarop een pieptoon zal weerklinken.
4. Stel met behulp van de beide afstemtoetsen het gewenste uur in.
5. Druk nogmaals  in. De cijfers die de minuten aanduiden, zullen oplichten.
6. Stel met behulp van de beide afstemtoetsen het gewenste minutental in.
7. Druk op  om de tijdsinstelling te voltooien.

Bediening van de radio

Men kan bij deze radio op drie verschillende manieren een zender kiezen, namelijk met scan, op manuele wijze en door voorprogrammatie.

Afstemmen met behulp van de scan

1. Druk de aan-/uitschakelaar in om de radio aan te zetten.
2. Selecteer de gewenste frequentieband met behulp van de frequentiebandknop. Strek voor FM frequentieband de uitschuifbare antenne volledig uit en draai deze, om een zo goed mogelijke ontvangst te bekomen. Draai voor AM frequentieband de radio, om een zo goed mogelijke ontvangst te bekomen.
3. Druk de zenderscan knop kort in (langer dan twee seconden de scan knop indrukken zal de functie tijd instellen activeren), de radio zal opwaarts beginnen zoeken en automatisch stil blijven staan wanneer een radiozender met goed signaal gevonden wordt. Druk nogmaals de zenderscan in om de gevonden zender te accepteren. Indien de zenderscan niet nogmaals ingedrukt wordt wanneer een zender gevonden is, zal de radio doorgaan met zoeken naar meer beschikbare zenders.
4. Draai aan de volumknop om het gewenste volume te bekomen.
5. Druk op de aan-/uitschakelaar om de radio uit te zetten. Op de display verschijnt dan OFF.

Manueel afstemmen

1. Druk de aan-/uitschakelaar in om de radio aan te zetten.
2. Selecteer de gewenste frequentieband met behulp van de frequentiebandknop. Stel de antenne af zoals hierboven beschreven staat.
3. Per korte druk op een van de afstemtoetsen, zal de frequentie volgens onderstaande intervallen naar boven of beneden toe aangepast worden:
FM: 50 of 100 kHz
AM (MW): 9 of 10 kHz
4. Druk een van de afstemtoetsen langdurig in totdat de frequentie op de display sneller gaat veranderen. Laat de toets los en uw radio zal de geselecteerde frequentieband opzoeken, en automatisch halt houden bij een zender met voldoende sterk signaal.
5. Draai aan de volumknop om het gewenste volume te bekomen.
6. Druk op de aan-/uitschakelaar om de radio uit te zetten.
Op de display verschijnt dan OFF.

NL

Opslaan van zenders in het geheugen

Per frequentieband kan u vijf zenders voorprogrammeren.

1. Druk de aan-/uitschakelaar knop in om de radio aan te zetten.
2. Stem af op een door u gekozen zender met behulp van de hierboven beschreven methodes.
3. Druk langdurig het voorprogrammatie nummer in waarin u deze zender wenst op te slaan, tot er een piepton weerklinkt.
Het voorprogrammatie nummer zal in de display verschijnen en de zender zal hieronder worden opgeslagen.
4. Herhaal deze werkwijze voor de overige voorprogrammaties.
5. In het geheugen opgeslagen zenders kunnen overschreven worden door middel van bovenstaande methodes.



Oproepen van zenders uit het geheugen

1. Druk de aan-/uitschakelaar in om de radio aan te zetten.
2. Selecteer de gewenste frequentieband.
3. Druk kort op het gewenste voorprogrammatie nummer.
Dit nummer en de zenderfrequentie zullen daarop verschijnen op de display.

Instellen van het radioalarm

Wanneer men het radioalarm programmeert, dan zal de radio vanzelf aangaan op het gekozen tijdstip, en zal de gekozen zender spelen. Indien men het alarm hierop niet meteen uitzet door de aan-/uitschakelaar in te drukken, zal het radioalarm een uur lang blijven klinken. Druk de aan-/uitschakelaar in om bij afgaan van het alarm, dit alarm gedurende 24 uur te deactiveren.

Noot: Het radioalarm kan slechts geactiveerd worden wanneer u én het tijdstip én de zender ingesteld heeft. Wanneer de batterijen bijna leeg zijn of wanneer het signaal van de geselecteerde alarmzender te zwak is, zal het radioalarm automatisch overschakelen naar zoemeralarm.





1. Het radioalarm kan worden ingesteld als de radio aan of uit staat.
2. Houd de radioalarmknop  voor 2 seconden ingedrukt, de radio toont het alarmsymbool  gevolgd door een pieptoon.
3. Het uur knippert op het display, gebruik Tuning up/Down om het uur te selecteren en druk daarna nogmaals op  om de instelling van het uur te bevestigen.
4. Druk op Tuning up/down om het gewenste aantal minuten in te stellen en druk op  om de minuutinstelling te bevestigen.
5. Druk, terwijl het radioalarmsymbool knippert, op Tuning up/down om de gewenste wekband en wekzender te selecteren en druk daarna op  om de selectie te bevestigen. Het instellen van het radioalarm is nu voltooid. Actieve alarmen worden getoond met behulp van een alarmindicator op het display.
6. Druk om een alarm dat klinkt te annuleren op Standby.
7. Houd om een alarminstelling te annuleren voordat het alarm klinkt de radioalarmknop voor 2 seconden ingedrukt (hierna klinkt een pieptoon).

Opmerking:

Als het signaal van de ingestelde zender niet kan worden gevonden, dan zal het zoemeralarm in plaats van het radioalarm worden gebruikt.

Instellen van het HWS (Humane Wake System) zoemeralarm

Wanneer men het zoemeralarm (HWS) programmeert, dan zal een pieptoon geactiveerd worden. Gedurende één minuut zal deze alarmpieptoon met elke 15 seconden luider weerklinken, gevolgd door een minuut stilte, waarna de cyclus herhaald wordt. Indien men het HWS alarm niet meteen uitzet, zal het een uur lang blijven klinken, tot u het uitzet door de aan-/uitschakelaar in te drukken. Druk de aan-/uitschakelaar in om bij afgaan van het alarm, dit alarm gedurende 24 uur te deactiveren.

1. De HWS-zoemer kan worden ingesteld als de radio aan of uit staat.
2. Houd de HWS-zoemer alarmknop  voor 2 seconden ingedrukt, het symbool  verschijnt op het display gevolgd door een pieptoon. Het uurcijfer zal nu knipperen op het display.
3. Druk op Tuning up/Down om het gewenste uur te selecteren en druk daarna op nogmaals op , het minuutcijfer zal nu knipperen.
4. Druk op Tuning Up/Down om de gewenste alarmminuten te selecteren en druk daarna nogmaals op  om het instellen van het alarm te voltooien.

De indicator  verschijnt op het display wanneer het zoemeralarm is ingesteld.

5. Druk om een alarm dat klinkt te annuleren op Standby.
6. Houd om een zoemeralarm te annuleren voordat het alarm klinkt de zoemeralarmknop voor 2 seconden ingedrukt (hierna klinkt een pieptoon).



Sluimerfunctie

1. Wanneer het alarm afgaat, kan u eender welke knop indrukken om de sluimer functie te activeren. Het radioalarm of het zoemeralarm zal dan stil blijven gedurende vijf minuten.
2. Op de display zullen dan én het sluimer symbool  én het alarm symbool knipperen. De sluimer functie blijft beschikbaar gedurende het hele uur dat het alarm actief is.

NL

Slaapfunctie

De slaap timer zorgt ervoor dat de radio zich automatisch uitschakelt na het verstrijken van een vooraf bepaalde tijdsduur.

1. Druk de aan-/uitschakelaar langer dan twee seconden in, waarop een piepton zal weerklinken. De display zal de beschikbare slaaptimers doorlopen in deze volgorde: 60-45-30-15-120-90-60. Laat de aan-/uitschakelaar los wanneer de gewenste slaaptimer duur verschijnt op de display. Het  symbool zal verschijnen op de display en de radio zal de laatst gekozen zender afspelen.
2. Druk de aan-/uitschakelaar in om de slaap functie te annuleren. Het  symbool zal daarop verdwijnen en de radio gaat uit.

Display verlichting

Een druk op eender welke knop, zal de LCD display doen oplichten gedurende ongeveer 10 seconden. Ook wanneer zenders gescand worden en wanneer het alarm afgaat, zal de display automatisch oplichten.

Softwareversie

De softwareversie kan niet worden veranderd en dient alleen ter informatie.

1. Schakel de radio uit.
2. Druk op Band/step voor 2 seconden tot de softwareversie (bijv. P01) wordt getoond op het display.

Tijdformaat

3. Blijf op Band/step drukken tot '24H' of '12H' wordt getoond op het display gevolgd door een pieptoon.
4. Druk op Tuning up/down om het gewenste tijdformaat te selecteren en druk daarna op Band/step om het instellen te voltooien.

Instellen afstemstap

De afstemstap verschilt in sommige landen ten opzichte van het land waar u de radio heeft aangeschaft. Als u de radio in Europa heeft aangeschaft, maar in Noord-Amerika of bepaalde Zuid-Amerikaanse landen wilt gebruiken, dan is het mogelijk dat u de afstemstap moet aanpassen om de radio naar behoren te laten werken.

5. Nadat het instellen van het FM-bereik is voltooid, zal het display schakelen naar het instellen van de afstemstap. Druk op Tuning up/down om de gewenste afstemstap te selecteren (50 kHz of 100 kHz) en druk daarna ter bevestiging op Band/step.
6. Na het bevestigen van de FM-afstemstap, drukt u op Tuning up/down om de AM-afstemstap te selecteren (9kHz of 10 kHz) en daarna drukt u ter bevestiging op Band/step.

Ingang hoofdtelefoon

Een hoofdtelefooningang van 3.5 mm is voorzien aan de linkerkant van uw radio, voor gebruik met hoofd- of oortelefoon. De interne luidspreker wordt automatisch gedempt wanneer u een stekker in deze uitgang steekt.

Technische gegevens

Stroomvereisten

Wisselstroomadapter:

DC 12V 500 mA. De middelste pin is de positieve pool.

Batterijen: 6 x UM-3 (AA formaat, LR6)

NL

Batterijduur:

Ongeveer 38 luisteruren aan een ratio van vier uur per dag, aan normaal volume, en met gebruik van alkalinecellen.

Frequentiedekking:

FM 87.50 – 108 MHz

MW 522 – 1710 kHz (9 kHz/interval) of

MW 520 – 1710 kHz (10 kHz/interval)

Circuitkenmerken

Luidspreker: 3 inches , 8 ohm

Outputvermogen: 1.0 Watt met wisselstroomadapter

Ingang hoofdtelefoon: 3.5 mm diameter

Antennesysteem: Uitschuifbare antenne

Het bedrijf behoudt zich het recht voor om de specificaties te wijzigen zonder voorafgaande kennisgeving.



Indien u op een bepaald moment in de toekomst dit product moet afdanken, gelieve ermee rekening te houden dat elektronische afvalproducten niet samen met huishoudafval mogen worden weggegooid. Gelieve hiervoor de beschikbare faciliteiten te gebruiken. Raadpleeg de lokale overheid of een verdeler voor advies in verband met recycling. (Zie "Richtlijn voor afgedankte elektrische en elektronische toestellen").